

Teiletyp / part type : 2D.18
Hersteller / manufacturer : RIVAL Europe GmbH

TEILEGUTACHTEN *PART CERTIFICATE*

über die Vorschriftsmäßigkeit eines Fahrzeuges bei bestimmungsgemäßem Ein- oder Anbau von Teilen gemäß § 19 Abs. 3 Nr. 4 StVZO

on the compliance of a vehicle when parts are properly installed and fitted to the car in accordance with §19 Par.3 No.4 StVZO

für das Teil / den Änderungsumfang : Front- und Heckstoßstange
for the part / scope of modification Front- and rear-bumper

vom Typ : 2D.18
of type

des Herstellers : RIVAL Europe GmbH
from the manufacturer Schützenplatz 12a DE-28790 Schwanewede



für das Fahrzeug : FORD Ranger
for the vehicle Verwendungsbereich siehe Abschnitt I Application-list, see part I.

0. Hinweise für den Fahrzeughalter

Hints for vehicle owner (The following rules are based on the regulations in force in Germany. In other countries, different regulations may apply!)

Unverzügliche Durchführung und Bestätigung der Änderungsabnahme: *Immediate execution and confirmation of the modification acceptance.*

Durch die vorgenommene Änderung erlischt die Betriebserlaubnis des Fahrzeuges, wenn nicht unverzüglich die gemäß StVZO § 19 Abs. 3 vorgeschriebene Änderungsabnahme durchgeführt und bestätigt wird oder festgelegte Auflagen nicht eingehalten werden!

Nach der Durchführung der technischen Änderung ist das Fahrzeug unter Vorlage des vorliegenden Teilegutachtens unverzüglich einem amtlich anerkannten Sachverständigen oder Prüfer einer Technischen Prüfstelle oder einem Prüflingenieur einer amtlich anerkannten Überwachungsorganisation zur Durchführung und Bestätigung der vorgeschriebenen Änderungsabnahme vorzuführen.

With the modification the type-approval of the vehicle will expire, if the modification acceptance, provided in StVZO § 19 Par. 3 is not carried out and confirmed or specified obligations are not met! After the technical modification has been carried out, the vehicle must be presented to an officially approved inspector or tester of a technical inspection center or a test engineer of an officially recognized inspection organization for the execution and confirmation of the prescribed change acceptance without delay.

Einhaltung von Hinweisen und Auflagen: *Compliance with instructions and conditions:*

Die unter III. und IV. aufgeführten Hinweise und Auflagen sind dabei zu beachten.
The notes and conditions given in III. and IV. Are to be observed.

Nach der durchgeführten Abnahme ist der Nachweis mit der Bestätigung über die Änderungsabnahme mit den Fahrzeugpapieren mitzuführen und zuständigen Personen auf Verlangen vorzuzeigen; dies entfällt nach erfolgter Berichtigung der Fahrzeugpapiere.

After the acceptance test has been carried out, the proof must be carried along with the confirmation of the acceptance test with the vehicle documents and presented to the responsible persons upon request; this shall not apply after the vehicle documents have been corrected.

Teiletyp / part type : 2D.18
Hersteller / manufacturer : RIVAL Europe GmbH

Berichtigung der Fahrzeugpapiere:
Correction of vehicle documents:

Die Berichtigung der Fahrzeugpapiere (Fahrzeugbrief und Fahrzeugschein, Betriebserlaubnis nach § 18 Abs. 5 StVZO oder Anhängerverzeichnis, bzw. Zulassungsbescheinigung Teil 1 und 2) durch die zuständige Zulassungsbehörde ist durch den Fahrzeughalter entsprechend der Festlegung in der Bestätigung der ordnungsgemäßen Änderung zu beantragen.

The correction of the vehicle documents (vehicle registration document, operating permit in accordance with § 18 chapter 5 StVZO or trailer register, or registration certificate part 1 and 2) by the competent registration authority must be applied for, by the vehicle owner in accordance with the stipulation in the confirmation of the proper change.

Weitere Festlegungen sind der Bestätigung der ordnungsgemäßen Änderung zu entnehmen.
Further specifications can be found in the confirmation of the proper modification.

I. Verwendungsbereich
Field of application

Fahrzeughersteller : FORD
Vehicle manufacturer
Fahrzeugtyp / u. -ausführung : 2AB
Vehicle type and design
Handelsbezeichnung : RANGER
Trade name
EG-BE-Nr (einschl. NT) : e11*2007/46*0154*..
EC type approval No. (incl. supplements)
Modelljahr / Einschränkungen : ab Modelljahr 2012
Model year / limitations from model year 2012

II. Beschreibung des Teiles / des Änderungsumfanges

II.1 Frontstoßstange
Front bumper

Typ / type : 2D.18
Ausführung / versions : eine
Kennzeichnung / identification : RIVAL 2D.1808.1
*(bis FL 2015 möglich mit anderen Blenden
up to FL 2015 possible with other cover panels
„under light protection“, Art.-Nr. 2D.1809.1)*
Art / type : eingeprägt, ww. geklebtes Typenschild
Ort / location : unten links (Fahrtrichtung)
Technische Daten / Beschreibung : Länge / length: 715
(Maßangaben in [mm] über alles, Breite / width : 1904
Gewichtsangaben in [kg]) Höhe / height: 434
*Technical Data / Description
(Dimensions in [mm] overall,
Weight specifications in [kg])*
Gewicht / weight: 45 (Anbauteilen inkl.,
Mounting material incl.)
Werkstoff / material : Aluminiumblech / aluminium sheet AMG (4-6 mm),
Halterungen / holder GOST 16523-97
Befestigung / attachment : verschraubt / bolted
Anbau / mounting : siehe hierzu auch Montageanleitung (Anl. 2)
see also mounting instruction (annex 2)

Teiletyp / part type : 2D.18
Hersteller / manufacturer : RIVAL Europe GmbH

II.2 Heckstoßstange *Rear bumper*

Typ / type : 2D.18
Ausführung / versions : eine
Kennzeichnung / identification : RIVAL 2D.1801.1
Art / type : eingeprägt, ww. geklebtes Typenschild
Ort / location : unten links (Fahrtrichtung)

Technische Daten / Beschreibung (Maßangaben in [mm] über alles, Gewichtsangaben in [kg])
Technical Data / Description (Dimensions in [mm] overall, Weight specifications in [kg])

Länge / length:	245
Breite / width :	1710
Höhe / height:	280

Gewicht / weight: 36 (inkl. Anbauteilen)

Werkstoff / material : Aluminiumblech / aluminium sheet AMG (4 mm),
Halterungen / holder GOST 16523-97

Befestigung / attachment : verschraubt / bolted

Anbau / mounting : siehe hierzu auch Montageanleitung (Anl. 2)
see also mounting instruction (annex 2)

III. Hinweise zur Kombinierbarkeit mit weiteren Änderungen *Notes on possible combination with other modifications*

Weitere Kombinationen mit anderen Umrüstungen wurden nicht untersucht. Es bestehen keine Bedenken gegen weitere technische Änderungen sofern für diese gültige Prüfzeugnisse vorliegen. Die gegenseitige Beeinflussung bei Kombinationen von Änderungen ist gesondert zu beurteilen.

Further combinations with other conversions were not approved. There are no objections to further technical modifications if valid test certificates are available for them. The mutual influence of combinations of modifications shall be assessed separately.

Es bestehen keine Bedenken, die Stoßstangen auch unabhängig voneinander zu montieren.
There are no objections to mounting the bumpers independently of each other.

IV. Hinweise und Auflagen *Notes and requirements*

Hinweise und Auflagen für den Hersteller / Einbaubetrieb:
Notes and requirements for the manufacturer / installation shop:

- Das Teilegutachten ist mitzuliefern. Damit und mit der o. g. Kennzeichnung bescheinigt der Hersteller die Übereinstimmung der Teile mit dem Prüfmuster.
The part certificate is to be supplied with the order. With this and with the above-mentioned marking, the manufacturer certifies the conformity of the parts with the test sample.
- Der Anbau muss gemäß beigefügter Montageanleitung des Herstellers ausgeführt werden.
The installation must be carried out in accordance with the manufacturer's enclosed installation instructions.
- Eine Lackierung der Teile ist zulässig, sofern die Kennzeichnung weiterhin deutlich sichtbar bleibt.
The parts may be painted, provided that the marking remains clearly visible.
- Zur Montage darf nur das mitgelieferte Befestigungsmaterial verwendet werden. Dieses ist entsprechend der Herstellervorgaben vorzubereiten und zu verwenden (s. Anlage 2).
Only the supplied fastening material may be used for assembly. This must be prepared and used in accordance

Teiletyp / part type : 2D.18

Hersteller / manufacturer : RIVAL Europe GmbH

with the manufacturer's instructions (see Appendix 2).

- Bei Montage der Arbeitsscheinwerfer sollte in der Nähe der/s Schalter(s) der Hinweis „Arbeitsscheinwerfer-Benutzung während der Fahrt nicht zulässig“ angebracht werden.
When installing the worklights, the note "Use of worklights not permitted while driving" should be placed near the switch(es).

Hinweise und Auflagen zum Anbau:

Notes and requirements for installation:

- Die oben aufgeführten Hinweise und Auflagen sind zu beachten.
The above instructions and conditions must be observed.
- Auf fachgerechte Befestigung der Teile entsprechend der mitzuliefernden Montageanleitung ist zu achten.
Ensure that the parts are properly fastened in accordance with the assembly instructions supplied.

Hinweise und Auflagen für die Änderungsabnahme:

Notes and requirements for the modification acceptance:

- Die oben aufgeführten Hinweise und Auflagen sind zu beachten, insbesondere auch die Einschränkungen unter I.
The above instructions and conditions must be observed, in particular the restrictions under I.
- Eine Berichtigung der Fahrzeugpapiere ist erforderlich, aber zurückgestellt.
A correction of the vehicle documents is necessary, but postponed.
- Gegen einen einzelnen Verbau der Bauteile bestehen keine Bedenken, so ist z. B. der in Anlage 1 abgebildete Kühlergrill nur eine Option, es kann auch der originale, im unteren Bereich modifizierte Kühlergrill gem. Anlage 2 verwendet werden.
For example, the radiator grille shown in Appendix 1 is only an option, and the original radiator grille modified in the lower area can also be used in accordance with Appendix 2.
- Die Lichteinstellung ist nach dem Einbau zu überprüfen.
The light setting must be checked after installation.
- Die Stoßstange bietet die Möglichkeit eine Seilwinde einzubauen sowie im Außenbereich zusätzliche Zugösen zu montieren. In dem Fall müssen unverlierbare Abdeckeinrichtungen zur Einhaltung der Kantenradien vorhanden sein.
The bumper offers the possibility to install a cable winch as well as to mount additional drawbar eyes in the outside area. In this case, captive cover devices must be provided to maintain the edge radii.

Hinweise und Auflagen für den Fahrzeughalter:

Notes and requirements for the vehicle owner:

- Die unter Punkt 0 auf Seite 1 dieses Teilegutachtens aufgeführten Auflagen und Hinweise sind zu beachten.
The requirements and notes listed under point 0 on page 1 of this parts certificate must be observed.
- Die oben aufgeführten Hinweise und Auflagen sind zu beachten.
The instructions and conditions listed above must be observed.
- Die Angaben zur „Berichtigung der Fahrzeugpapiere“ sind zu beachten.
The information on "Correction of vehicle documents" must be observed.
- Bei Montage einer Seilwinde und/oder zusätzlicher äußerer Zugösen sind diese im Fahrbetrieb im öffentlich zugänglichen Verkehrsraum stets abzudecken.
When installing a winch and/or additional external drawbar eyes, these must always be covered when driving in public traffic areas.
- Die Montage erhöht das Leergewicht des Fahrzeugs um 41 – 96 Kg, bei Einbau der Seilwinde noch mehr. Insofern ist die verringerte Zuladungsmöglichkeit zu beachten.
The installation increases the empty weight of the vehicle by 41 - 96 kg, and even more if the winch is installed.

Teiletyp / part type : 2D.18

Hersteller / manufacturer : RIVAL Europe GmbH

In this respect, the reduced payload capacity must be taken into account.

- Eventuell montierte Arbeitsscheinwerfer dürfen während der Fahrt nicht genutzt werden.
Any worklights mounted must not be used while driving.

Berichtigung der Fahrzeugpapiere: **Correction of vehicle documents**

Eine Berichtigung der Fahrzeugpapiere ist erforderlich, aber zurückgestellt. Sie ist der zuständigen Zulassungsbehörde bei deren nächster Befassung mit den Fahrzeugpapieren durch den Fahrzeughalter zu melden.

A correction of the vehicle documents is necessary, but postponed. It must be reported by the vehicle owner to the responsible registration authority when it next deals with the vehicle documents.

Folgendes Beispiel für die Eintragung wird vorgeschlagen:

The following example of registration is proposed:

Feld section	Anmerkung note	Eintragung registration
G	Leermasse [Kg] <i>empty weight</i>	+ 70
18	Länge [mm] <i>length</i>	+ 40
22	Bemerkungen, etc. <i>remarks, etc.</i>	M. FRONT- UND HECKSTOSSSTANGE D. HERST. RIVAL, KENNZ. 2D.1808/01.1*** MODIFIED FRONT- AND REAR-BUMPER; MANUFACTURER RIVAL, MARKING 2D.1808/01.1***

V. Prüfgrundlagen und Prüfergebnisse **Test bases and test results**

Der Umbausatz wurde unter Berücksichtigung der geltenden Vorschriften, wie weiter unten näher ausgeführt, geprüft. Danach genügt er den darin enthaltenen Anforderungen. Die Befestigung des Bausatzes wurde gemäß den Herstellerangaben überprüft.

The conversion kit was examined in the light of the applicable regulations, as further explained below. It then satisfies the requirements contained therein. The mounting of the kit has been checked according to the manufacturer's specifications.

Insbesondere wurden folgende Prüfkriterien untersucht:

In particular, the following test criteria were examined:

- Fahrverhalten / *Driving behaviour*
Bis zur bauartbedingten Höchstgeschwindigkeit des Prüffahrzeuges wurden keine negativen Auswirkungen festgestellt.
Up to the maximum design speed of the test vehicle, no negative effects were found.
- Prüfung der äußeren Gestaltung nach 74/483/EWG i.d.F. 2007/15/EG
Testing of the external design according to 74/483/EEC as amended 2007/15/EC
Hinsichtlich der vorstehenden Außenkanten entsprechen die Anbauteile in Anbaulage der 74/483/EWG i.d.F. 2007/15/EG.
With regard to the protruding outer edges, the attachments in the mounting position comply with 74/483/EEC as amended 2007/15/EC.
- Befestigung / *Mounting*

Teiletyp / part type : 2D.18

Hersteller / manufacturer : RIVAL Europe GmbH

Der Anbau gemäß Montageanleitung wird als sicher und dauerhaft bewertet.
The installation according to the assembly instructions is assessed as safe and durable.

- Zugänglichkeit der Abschleppöse / *Accessibility of the towing lug*
- Fußgängerschutz nach RR 78/2009/EG i. f. aktuellen Fassung / nicht berührt
Pedestrian protection according to directive 78/2009/EC in its current version / not touched
- Beeinflussung der lichttechnischen Einrichtungen
Influencing the lighting equipment
- Radabdeckungen nach RR 94/78/EG i. f. aktuellen Fassung
Wheel covers according to directive 94/78/EC in its current version
- Prüfung der Massen und Abmessungen nach 92/21/EG i.d.F. 95/48/EG
Testing of masses and dimensions according to 92/21/EC in version 95/48/EC
Die Massen und Abmessungen werden durch den Anbau der Teile nicht beeinträchtigt.
The masses and dimensions are not affected by the mounting of the parts.

Die Ergebnisse entsprechend oben genannter Prüfgrundlagen wurden positiv bewertet.
The results according to the above mentioned test principles were evaluated positively.

Gegen die Verwendung des Bausatzes an dem Fahrzeug gemäß Punkt I bestehen keine Bedenken.

There is no objection to the use of the kit on the vehicle according to Point I.

VI. Anlagen Annexes

Anlage 1: Fotoblatt (1 Seite)
Appendix 1: Photo sheet (1 page)

Anlage 2: Montageanleitung, beispielhaft und auszugsweise (5 Seiten)
Appendix 2: Installation instruction, exemplary and in extracts (5 pages)

Teiletyp / part type : 2D.18
Hersteller / manufacturer : RIVAL Europe GmbH

VII. Schlussbescheinigung
Concluding certification

Es wird bescheinigt, dass die im Verwendungsbereich beschriebenen Fahrzeuge nach der Änderung und der durchgeführten und bestätigten Änderungsabnahme unter Beachtung der in diesem Teilegutachten genannten Auflagen und Hinweise insoweit den Vorschriften der StVZO in der heute gültigen Fassung entsprechen. Der Hersteller (Inhaber des Teilegutachtens) hat den Nachweis erbracht (Reg. - Nr. TIC 15 02 17102), dass er ein Qualitätssicherungssystem gemäß Anlage XIX, Abschnitt 2 StVZO unterhält.

It is certified that the vehicles, described in the area of application, comply with the regulations of the StVZO in the currently valid version, after the modification and the completed and confirmed acceptance of the modification, taking into account the conditions and information specified in this parts certificate. The manufacturer (owner of the parts certificate) has provided proof (Reg. No. TIC 15 02 17102) that he maintains a quality assurance system in accordance with Annex XIX, Section 2 StVZO.

Das Teilegutachten umfasst die Blätter 1 - 7 und die unter VI. aufgeführten Anlagen und darf nur in vollem Wortlaut vervielfältigt und weitergegeben werden.

The parts certificate includes sheets 1 - 7 and the annexes listed under VI. and may only be reproduced and passed on in full wording.

Das Teilegutachten verliert seine Gültigkeit bei Änderungen der Teile oder wenn vorgenommene Änderungen an den beschriebenen Fahrzeugtypen die Verwendung der Umrüstung beeinflussen sowie bei Änderung der gesetzlichen Grundlagen.

The parts certificate loses its validity if the parts are changed or if changes made to the vehicle types described affect the use of the conversion as well as if the legal basis is changed.

Die Prüfergebnisse beziehen sich ausschließlich auf oben genannte Prüfgegenstände. Rückwirkungen auf die Lebensdauer von Fahrzeugteilen sind nicht Gegenstand dieses Gutachtens.

The test results refer exclusively to the above-mentioned test items. This report does not cover repercussions on the service life of vehicle parts.

Stuttgart, 19.12.2018

Dipl.-Ing. R. Rittel



Teiletyp / part type : 2D.18
Hersteller / manufacturer : RIVAL Europe GmbH

FOTOBLATT
Photo Sheet



MONTAGEANLEITUNG (beispielhaft und auszugsweise, Originale sind mitzuliefern)

*Installation instruction (exemplary and in extracts,
 Originals are to be delivered)*



FRONT BUMPER FOR FORD RANGER

Part Number: 2D.1808.1
Suited to vehicle: Ford Ranger 2015-
 Ford Everest 2015-



Material: Aluminum / steel
Dimensions: 1950 x 750 x 450 mm
Weight: 45 kg

Compatibility: RIVAL 1841.1 Underbody Armour

SAFETY NOTICE

- * The RIVAL Bumper is designed to compliment the use and design of the specified vehicle under conditions specified by the car manufacturer.
- * While driving the vehicle at any speed, collision with any other vehicle, animal or object must always be avoided.
- * Following any collision with any other vehicle, animal or object, the RIVAL Bumper and the vehicle must be inspected by a specialized or suitably qualified vehicle repairer for possible damage to the components and assemblies in order to confirm suitability for further use of the vehicle.
- * It is strongly recommended that you do not operate a vehicle with a damaged bumper or its components. In the case of damage, please contact the nearest RIVAL dealer.
- * The operation of a vehicle where the bumper is not properly attached and fastened to the vehicle, or where the bumper has been damaged, is extremely dangerous and must be avoided at all cost.

INSTALLATION NOTICE

- * The RIVAL Bumper must be mounted and affixed to the vehicle according to this installation manual.
- * Personal safety during the installation process must be adhered to at all times and the use of personal safety equipment is highly recommended.

REQUIRED TOOLS

- * Basic tool kit
- * Electric drill
- * Angle grinder
- * Drill set
- * Torque wrench
- * Box knife
- * Marker

TORQUE SETTING

* M6	9 Nm
* M10	44 Nm

*ADR69 AND AIR BAG SYSTEM

The RIVAL Bumper has been tested and certified to be compatible with ADR69 and will not affect the operation of the Air bag System on this vehicle.

This product or mounting brackets must not be modified in any way, and must be fitted in accordance with the installation instructions.

TECHNICAL INFORMATION



*WINCH INSTALLATION

A winch with a pull capacity of up to 12000 lb can be installed with the RIVAL Bumper. It is not advisable to exceed this pulling capacity since damage, injury or death may occur where the 12000lb recommended capacity is exceeded. There is a special license plate holder supplied with the bumper which will provide access to the winch.

Winch measurements:

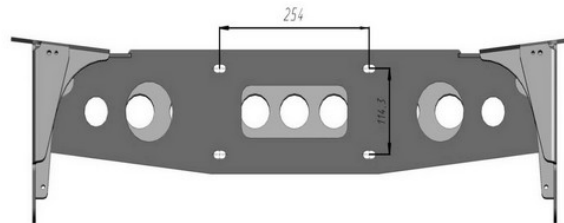

Winch size limits:

L 600 mm x W 190 mm x H 240 mm

Compatible with LED size below:

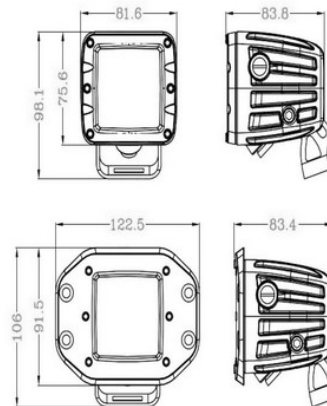

PARTS LISTING



1. Aluminum bumper body.....	1 pc.	16. Bolt 12x30.....	4 pc.
2. Winch bracket.....	1 pc.	17. Bolt M6x16.....	8 pc.
3. LED bracket.....	2 pc.	18. Bolt M6x20.....	23 pc.
4. License plate holder.....	1 pc.	19. Bolt M10x30.....	6 pc.
5. Insert nut M10.....	2 pc.	20. Nut M6.....	4 pc.
6. Left adjusting plate.....	1 pc.	21. M6 u-unit.....	16 pc.
7. Right adjusting plate.....	1 pc.	22. Nut M10.....	18 pc.
8. Left flap.....	1 pc.	23. Washer M6x12.....	14 pc.
9. Right flap.....	1 pc.	24. Washer M6x18.....	12 pc.
10. Left under light panel.....	1 pc.	25. Washer M10x20.....	26 pc.
11. Right under light panel.....	1 pc.	26. Washer M10x30.....	8 pc.
12. Insert nut M12.....	2 pc.	27. Washer M12x24.....	4 pc.
13. Bolt M6x16.....	2 pc.	28. Plastic ties.....	10 pc.
14. Bolt M10x25.....	12 pc.	29. Countersunk washer.....	6 pc.
15. Bolt M10x30.....	4 pc.		

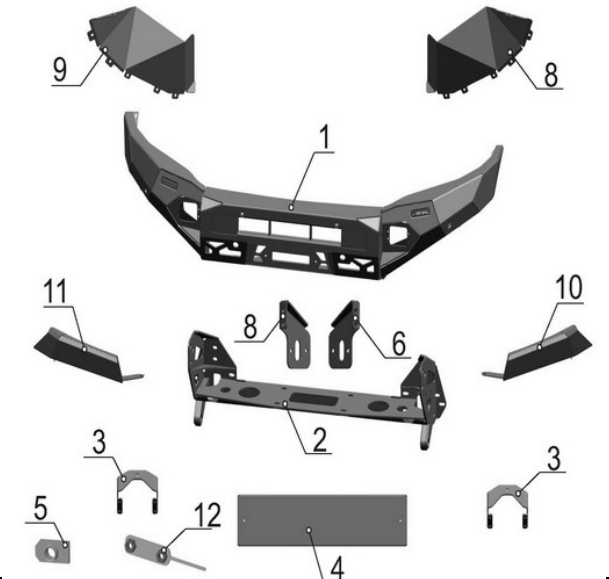

INSTALLATION PROCEDURE



1. Open the bonnet.
2. Disconnect the negative battery terminal cable.



4. Remove 3 screws from inside of the fenders on each side of the vehicle.
 * Set aside for re-use later



4. Remove 4 bolts.
 * Set aside for re-use later

INSTALLATION PROCEDURE



5. Remove plastic plugs out of radiator grill.
 * Set aside for re-use later



6. Pull the panel up and remove it.



7. Remove 2 bolts out of radiator grill.
 * Set aside for re-use later

INSTALLATION PROCEDURE

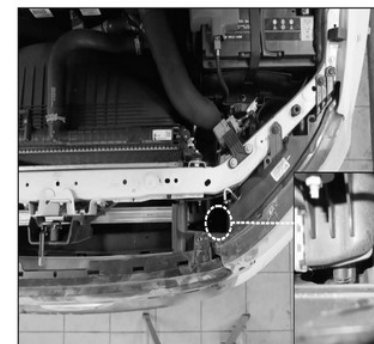

8. Remove 2 bolts out of lower part of radiator grill, then remove radiator grill.
 * Set aside for re-use later

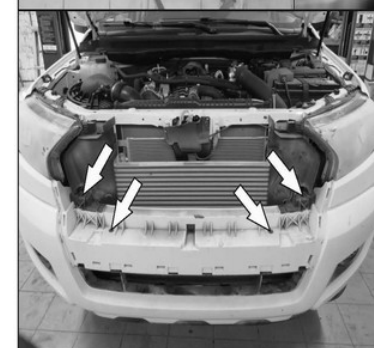

9. Remove plastic plugs out of the bumper.
 * Set aside for re-use later



10. Remove the bumper by pulling the bumper towards you holding the sides.

INSTALLATION PROCEDURE



11. Remove plastic plugs out of the panel. Remove the panel.

** Set aside for re-use later*

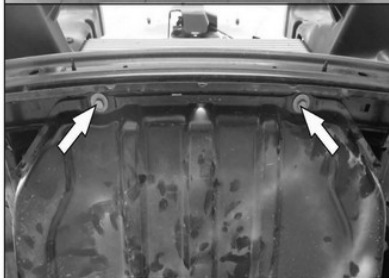

12. Remove 2 bolts out of skid plate fitting.

** Set aside for re-use later*



13. Remove 4 bolts out of front bumper bracket. Remove the bracket.

** Set aside for re-use later*

INSTALLATION PROCEDURE

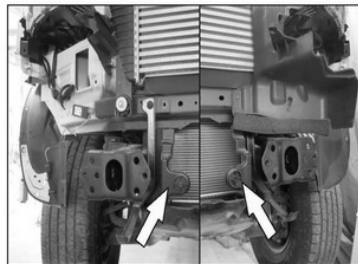

14. Remove plastic side elements.



15. Remove 3 bolts out of plastic brackets from both left and right sides of the vehicle.

** Set aside for re-use later*

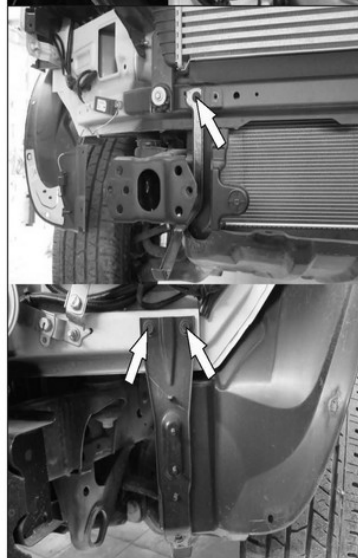

16. Remove the bolts, then remove the bumper panels.

** Set aside for re-use later*

INSTALLATION PROCEDURE



17. Mount under light panels (10 and 11). Fix them with bolts M6x20 (18), nuts M6 (20) and washers (24).



INSTALLATION PROCEDURE



	<p>18. Place insert nuts (12) into the chassis.</p>
	<p>19. Install winch bracket (2) to the chassis. Fix it by bolts M10x25 (14), nuts M10 (22) and washers (25). Do not tighten yet.</p>
	<p>20. Fix adjusting brackets (6, 7). Fix them to winch bracket by bolts M10x25 (14), nuts M10 (22) and washers (25). Temporarily fix adjusting bracket to insert nut M12 (12) through OE hole by bolt M12x30 (16) and washer (27). Make a mark for drilling. Remove adjusting bracket, and drill 12mm diameter hole. Mount adjusting bracket back to its place.</p>

INSTALLATION PROCEDURE



	<p>21. Fix temperature sensor to the bracket.</p>
	<p>22. Place the winch to the bracket, and fix it with the bolts supplied with winch.</p>
	<p>23. Place license plate holder on the bumper using bolts M6x16 (13). Tighten screws.</p>
	<p>24. For Ranger with parking sensors: Hammer the plug out and install parking sensors.</p>

INSTALLATION PROCEDURE



	<p>29. Adjust bumper until you have an equal gap between vehicle body and the bumper on both sides. Tighten bolts after that.</p>
	<p>30. Place M6 u-nuts (21) to bumper body.</p>

INSTALLATION PROCEDURE



31. From right side, unstick antenna from the fender. Move antenna upper under the bar.

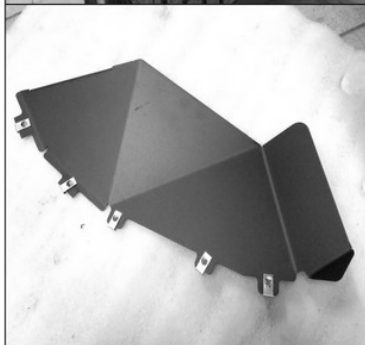

32. Place M6 u-nut (21) on left and right flaps (8, 9).



33. Install flaps using bolts M6x20 (18) and washers (24). Make sure the flaps are fixed inside of the bumper, not outside.

INSTALLATION PROCEDURE



34. Push the flaps to OE plastic fenders and mark the cut line, then cut OE plastic fender.

*It's easier to cut plastic fender when the flaps are not installed.



35. Mark a hole from inner side of the wheel fender from both left and right side of vehicle. Drill a 6-8 mm diameter hole.

Fix the flaps through these holes using bolts M6x20 (22) and washers (28).



36. Cut radiator grill. First cut along the bend line. Then install the grill to the vehicle, and adjust the curve. Fix the grill after.



INSTALLATION PROCEDURE



Before operating a vehicle fitted with a RIVAL Bumper:

- make sure all fittings are tightened
- check winch operation
- check all electrical wiring attached to lights